

Rekuperatory izzi H.302 ERV STANDARD

z wymiennikiem entalpicznym

Kliknij w link lub zeskanuj kod QR,
aby odwiedzić stronę produktu

<https://cennik24.pl/rekuperator-izzi-h302-erv-standard-8994>



Opis

Rekuperatory izzi H.302 ERV STANDARD to **kompaktowe** urządzenia z uniwersalnym systemem montażu. Centrala może być zamontowana pod sufitem, na ścianie oraz postawiona na podłodze. **Wymiennik entalpiczny ERV** z innowacyjną membraną polimerową pozwala na odzysk ciepła i wilgoci z powietrza wywiewanego. **Brak odpływu skroplin, płaska konstrukcja** oraz **intuicyjne sterowanie** panelem dotykowym pozwala na łatwą instalację centrali w miejscach, gdzie dotychczas nie było to możliwe. Rekuperator izzi idealnie nadaje się również do montażu w mieszkaniach oraz domach już wykończonych i zamieszkałych.

Cicha praca urządzenia, m.in. dzięki zastosowaniu izolacji ze specjalnej pianki oraz nowoczesnych silników prądu stałego

umożliwia umieszczenie go w przestrzeni mieszkalnej np. nad sufitem podwieszanym. Rekuperator izzi H.302 STANDARD może pracować nawet **przy ujemnych temperaturach** zewnętrznych bez konieczności montażu nagrzewnicy wstępnej. Obudowa ze **stali nierdzewnej** z klapką z płyty kompozytowej zapewniają **trwałość i nowoczesny design**.

Rekuperator izzi H.302 ERV STANDARD można doposażyć w **moduł stałego przepływu, czujnik CO2 oraz czujnik wilgotności** pozwalające na automatyczne sterowanie jakością powietrza w domu.

Wymiary

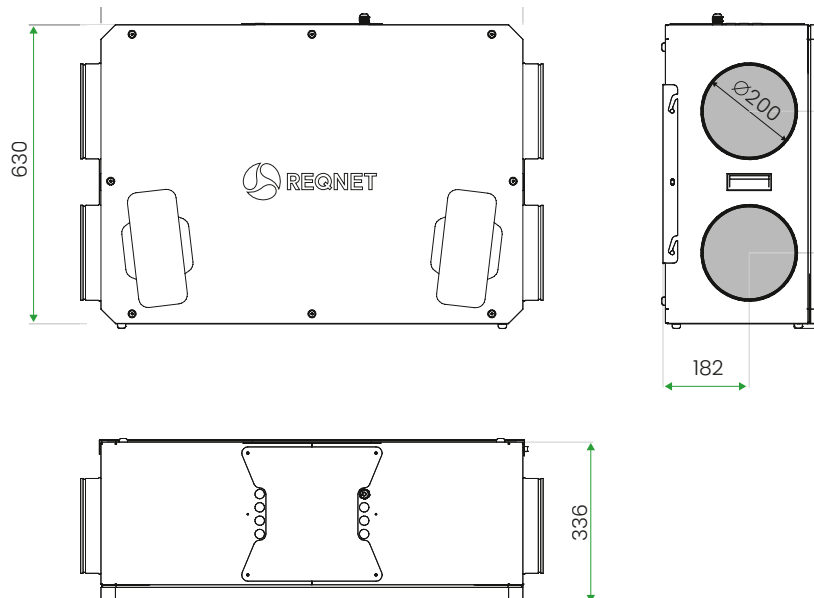

Wyposażenie rekuperatorów z serii izzi



wentylatory
EC



panel
sterowania



system stałego
przepływu
(opcja)



wbud. czujnik CO2
i wilgotności
(opcja)



rozbudowana
automatyka



automatyczny
by-pass
100%



uniwersalny
system
montażowy



skrzynka
antysmogowa
(opcja)



brak
skroplin

Model	izzi H.302 ERV STANDARD		
Maksymalny wydatek powietrza	300 m ³ /h przy 150 Pa		
Sprawność odzysku ciepła	do 85%		
Typ wymiennika	krzyżowo-przeciwprądowy		
Rodzaj wymiennika	entalpiczny (z odzyskiem wilgoci)		
Materiał wymiennika	tworzywo sztuczne + membrana polimerowa		
Sprawność odzysku wilgoci	do 65%		
Maksymalna moc wentylatorów	165 W		
Biegi	I bieg (90 m ³ /h przy 30 Pa)	II bieg (180 m ³ /h przy 100 Pa)	III bieg (300 m ³ /h przy 150 Pa)
Zużycie energii	26 W	60 W	165 W
Poziom mocy akustycznej emitowanej przez obudowę w odległości 1 metra	30 dB(A)	39 dB(A)	46 dB(A)
Poziom mocy akustycznej - wartość nominalna	39 dB(A)		
Wentylatory	promieniowe Redical z silnikami EC prądu stałego		
Klasa efektywności energetycznej	A*		
Bypass	automatyczny, izolowany, 100% obejścia powietrza nawiewanego		
System przeciwwzamrożeniowy	podciśnieniowy, działający dopiero poniżej temperatury -7°C		
Sterownik	LCD 3,2" z kolorowym panelem dotykowym		
Podłączenie sterownika z urządzeniem	Przewód ekranowany 4x0,5** (3 metry w komplecie)		
Filtry	plisowane klasy ePM10 75%*** / M5**** H.302		
Średnica króćców przyłączeniowych	4 x Ø200 mm		
Odptyw kondensatu	brak		
Stopień ochrony	IP 40		
Klasa izolacji urządzenia	I		
Tolerancja pom. temperatury	+/- 2°C		
Napięcie zasilania	230V (AC), 50Hz		
Masa (z dedykowanym stelażem)	26+2 kg		
Wymiary (wys. x szer. x gł)	336 x 889 x 630 mm		

* dla klimatu umiarkowanego zgodnie z Dyrektywą 2009/125/EC oraz Rozporządzeniem Komisji Europejskiej nr 1254/2014

** powyżej długości 10 m zalecany 4x0,75 (ekranowany)

*** wg ISO 16890

**** wg EN779

Charakterystyka przepływowa

